

POMÉRIUM

TENEZ-LA!
LA MACHINE À FRONTIÈRES,
TENEZ-LA, ET COMME CÉSAR AVANT VOUS,
TRACEZ LA LIGNE,
QUI SÉPARERA LE SACRÉ ET LE PROFANE,
LES BONS ET LES MÉCHANTS,
VOUS-MÊME ET LES AUTRES.

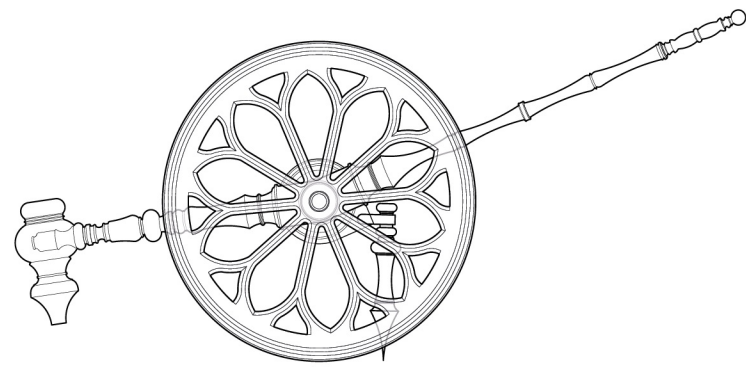

Pomérium est la manifestation matérielle de la notion de frontière. Un outil imposant est laissé à l'abandon dans le jardin, s'offrant de manière divine à l'usager qui tentera de le déplacer. Par l'usage de la force, *Pomérium* s'actionne et trace une fine ligne sur le terrain, semblant contradictoire à la prestance de celui-ci qui arbore l'allure d'une relique. C'est l'arme du souverain donnée au paysan, lui offrant à son tour le pouvoir de « tracer la ligne » et de décider du territoire. Par son allure ostentatoire, *Pomérium* s'exhibe comme un artefact qui n'a pas été construit par d'ordinaires humains, mais plutôt, comme venant d'une divinité.



MYOSOTIS



POIS SUCRÉ



VERGE D'OR



HELIOPSIS



TRÈFLE



MÉLILOT

